

INSTRUCTIONS

GB

WARNING!
IMPORTANT FUNCTIONAL COMPONENTS!
PLEASE OBSERVE THE FOLLOWING ASSEMBLY INSTRUCTIONS:

Tightening torque units A + B (see overleaf): 25-30 Nm
Tightening torque screws C (see overleaf): 45 Nm
We recommend that you do NOT use any grease during assembly

DE

ACHTUNG!
FUNKTIONSRELEVANTE BAUTEILE!
BITTE BEACHTEN SIE FOLGENDE MONTAGEHINWEISE:

Anzugsmoment Einheiten A + B (siehe Rückseite): 25-30 Nm
Anzugsmoment Schrauben C (siehe Rückseite): 45 Nm
Wir empfehlen, bei der Montage KEIN Fett zu verwenden

FR

ATTENTION!
PARTIES IMPORTANTES POUR LE FONCTIONNEMENT DU PRODUIT! VEUILLEZ SUIVRE LES CONSIGNES DE MONTAGE SUIVANTES:

Couple de serrage unités A + B (voir verso): 25-30 Nm
Couple de serrage vis C (voir verso): 45 Nm
Nous recommandons de ne PAS utiliser de graisse pendant le montage

NL

WAARSCHUWING!
BELANGRIJKE FUNCTIONELE ONDERDELEN!
U MOET DE VOLGENDE MONTAGE-INSTRUCTIES RESPECTEREN:

Aandraaimoment eenheden A + B (zie ommezijde): 25-30 Nm
Aandraaimoment schroeven C (zie ommezijde): 45 Nm
We raden u aan GEEN smeermiddel te gebruiken tijdens de montage

ES

¡ATENCIÓN!
¡COMPONENTES IMPORTANTES PARA EL FUNCIONAMIENTO!
¡POR FAVOR OBSERVE LAS SIGUIENTES INDICACIONES DURANTE EL MONTAJE:

Par de apriete unidades A + B (ver parte trasera): 25-30 Nm
Par de apriete tornillo C (ver parte trasera): 45 Nm
Durante el montaje recomendamos NO utilizar grasa

PT

ATENÇÃO!
COMPONENTES RELEVANTES PARA O FUNCIONAMENTO!
TENHA EM ATENÇÃO AS SEGUINTE INSTRUÇÕES DE MONTAGEM:

Binário de aperto, unidades A + B (ver verso): 25-30 Nm
Binário de aperto, parafusos C (ver verso): 45 Nm
Recomendamos que NÃO se use massa lubrificante durante a montagem

IT

ATTENZIONE!
COMPONENTI RILEVANTI PER IL FUNZIONAMENTO!
OSSERVARE LE AVVERTENZE DI MONTAGGIO SEGUENTI:

Coppia di serraggio unità A + B (vedere lato posteriore): 25-30 Nm
Coppia di serraggio viti C (vedere lato posteriore): 45 Nm
Si raccomanda di NON utilizzare grasso durante il montaggio

SE

OBS!
FUNKTIONSRELEVANTA DELAR!
VÄNLIGEN BEAKTA FÖLJANDE MONTERINGSINSTRUKTIONER:

Vridmoment för enhet A + B (se baksida): 25-30 Nm
Vridmoment skruvar C (se baksida): 45 Nm
Vi rekommenderar att INGET FETT används i samband med montering

SF

HUOMIO!
TOIMINNALLE MERKITYKSELLISET RAKENNEOSAT!
NOUDATA SEURAAVIA ASENNUSOHJEITA:

vääntömomentti yksiköt A + B (katso kääntöpuoli): 25-30 Nm
vääntömomentti ruuvit C (katso kääntöpuoli): 45 Nm
suosittelemme, että asennuksessa EI käytetä rasvaa

RO

ATENȚIE!
COMPONENTE CONSTRUCTIVE FUNCȚIONALE RELEVANTE!
RESPECTAȚI URMĂTOARELE INDICAȚII DE MONTAJ:

cuplu unități A + B (a se vedea partea din spate): 25-30 Nm
cuplu suruburi C (a se vedea partea din spate): 45 Nm
Vă recomandăm, să NU FOLOȘIȚI GRĂSIME la montaj

BG

ВНИМАНИЕ!
ФУНКЦИОНАЛНИ КОМПОНЕНТИ!
МОЛЯ, СПАЗВАЙТЕ СЛЕДНИТЕ УКАЗАНИЯ ЗА МОНТАЖ:

Момент на затягане за части A + B (виж на гърба): 25-30 Nm
Момент на затягане за болтове C (виж на гърба): 45 Nm
Препоръчваме да НЕ се използва грес при монтажа

CZ

UPOZORNĚNÍ!
FUNKČNÍ KONSTRUKČNÍ DÍLY!
DODRŽUJTE NÁSLEDUJÍCÍ MONTÁŽNÍ POKYNY:

Utahovací moment komponentů A + B (viz zadní stranu): 25-30 Nm
Utahovací moment šroubů C (viz zadní stranu): 45 Nm
Při montáži doporučujeme NEPOUŽÍVAT mazací tuk

RS

PAŽNJA!
VAŽNE FUNKCIONALNE KOMPONENTE!
MOLIMO VAS DA SE PRIDRŽAVATE SLEDEĆIH UPUTSTAVA ZA MONTAŽU:

Moment pritezanja jedinica A + B (vidi poledinu): 25-30 Nm
Moment pritezanja vijaka C (vidi poledinu): 45 Nm
Naša preporuka je da se prilikom montaže NE koristi nikakva masnoća

RU

ВНИМАНИЕ!
УЗЛЫ, ИМЕЮЩИЕ ОТНОШЕНИЕ К РАБОТЕ!
ПРОСИМ УЧЕСТЬ СЛЕДУЮЩИЕ УКАЗАНИЯ ПО МОНТАЖУ:

Момент затяжки узлов A + B (см. заднюю сторону): 25-30 Nm
Момент затяжки винтов C (см. заднюю сторону): 45 Nm
Использование консистентной смазки во время монтажа НЕ рекомендуется

PL

UWAGA!
PODZESPOŁY DOTYCZĄCE FUNKCJONALNOŚCI!
PROSIMY O UWZGLĘDNIENIE NASTĘPUJĄCYCH WSKAZÓWEK MONTAŻOWYCH:

Moment dokręcenia elementów A + B (patrz tylna strona): 25-30 Nm
Moment dokręcenia śrub C (patrz tylna strona): 45 Nm
Zalecamy, aby w trakcie montażu NIE UŻYWAĆ smaru

TR

DİKKAT!
İŞLEVSEL AÇIDAN ÖNEMLİ BİLEŞENLER!
LÜTFEN AŞAĞIDAKİ MONTAJ TALİMATLARINI DİKKATE ALINIZ:

A + B Üniteleri Sıkma Kuvveti (bkz. arka sayfa): 25-30 Nm
C Vidaları Sıkma Kuvveti (bkz. arka sayfa): 45 Nm
Montaj sırasında yağ KULLANILMAMASINI tavsiye ederiz!

LT

DĖMESIO!
FUNKCINIAI KOMPONENTAI!
LAIKYKITĖS ŠIŲ MONTAVIMO NUORODŲ:

Vienetų A + B sukimo momentas (žr. galinę pusę): 25-30 Nm
Varžtų C sukimo momentas (žr. galinę pusę): 45 Nm
Montuojant rekomenduojame NENAUDOTI tepalą

BD

সাধন!

গুরুত্বপূর্ণ কার্যকর উপকরণ! দয়া করে উপকরণ গুলিকে জে ডা দাবোর জন্য নমিনলখিতি নরিদশোবলীর দকিচে নজর দিন:

A + B ইউনিট আট করার টর্ক (পররে পাতায় দেখুন): 25-30 Nm
C স্ক্রুকে আট করার টর্ক (পররে পাতায় দেখুন): 45 Nm
খনডগুলিকে জে ডা দাবোর সময় কে নে 1 পরকার পরীক ব্যবহার না করার আমরা সুপারশি করছি

CN

注意!
功能部件!请遵循以下安装指示:

旋紧扭矩单元 A + B (见黄页): 25-30 牛米
旋紧扭矩螺丝 C (见黄页): 45 牛米
我们建议在安装时不要使用油脂

GR

ΠΡΟΣΟΧΗ!
ΕΞΑΡΤΗΜΑΤΑ ΣΗΜΑΝΤΙΚΑ ΓΙΑ ΤΗ ΛΕΙΤΟΥΡΓΙΑ!
ΠΑΡΑΚΑΛΟΥΜΕ ΝΑ ΛΑΒΕΤΕ ΥΠΟΨΗ ΣΑΣ ΤΙΣ ΑΚΟΛΟΥΘΕΣ ΟΔΗΓΙΕΣ ΣΥΝΑΡΜΟΛΟΓΗΣΗΣ:

Ροπή σύσφιξης μονάδων A + B (βλ. πίσω πλευρά): 25-30 Nm
Ροπή σύσφιξης για βίδες C (βλ. πίσω πλευρά): 45 Nm
Κατά τη συναρμολόγηση συστήουμε να μη χρησιμοποιείται ΚΑΘΟΛΟΥ λιπαντικό

HU

FIGYELEM!
FUNKCIÓ-RELEVÁNS RÉSZEGYSÉGEK!
KÉRJÜK, TARTSA BE AZ ALÁBBI SZERELÉSI UTASÍTÁSOKAT:

Meghúzási nyomatékos egységek A + B (lásd a hátoldalon): 25-30 Nm
Meghúzási nyomatékos csavarok C (lásd a hátoldalon): 45 Nm
Javasoljuk, hogy a szereléskor NE használjanak zsírt

IN

चेतावनी!
महत्वपूर्ण कार्यात्मक घटकों! कृपया नरीक्षण करना नमिनलखिति कोडोतरण नरिदेश:

टोक दवाना इकाइयों ए + बी (ओवरलीफ देखें): 25-30 एनएम
टोक दवाना म्कर्स सी (ओवरलीफ देखें): 45 एनएम
हम अनुशंसा करते हैं कि आप कोडा तरण के दौरान कसि भी तेल का उपयोग नहीं करते

KH

ការព្រមាន!
គ្រឿងដែលមានតួនាទីសំខាន់! សូមមេត្តាពិនិត្យយឺលកាលណាដែលត្រូវតែដំឡើងឡើងវិញ

មូលហេតុនៃធុនត្រឹម A + B ធុនបាច់ (សូមមើល នៅក្នុងមូលហេតុ) : 25-30 Nm
មូលហេតុនៃ ៧ ធុនបាច់ (សូមមើល នៅក្នុងមូលហេតុ) : 45 Nm
យើងសូមផ្តល់អនុសាសន៍ថា លាមកអន្តរកិច្ចព្រមព្រៀង ឬជាតិខ្ពស់ជាង ត្រូវតែផ្ទេរធានាដំឡើង

PH

BABALA!
MAHALAGANG MGA BAHAGI NG PAGPAPAGANA!
MANGYARING SUNDIN ANG MGA SUMUSUNOD NA TAGUBILIN SA PAGBUO:

Paghihigpit sa mga unit ng torque A + B (tingnan ang kabilang bahagi ng pahina): 25-30 Nm | Paghihigpit sa mga turnilyo ng torque C (tingnan ang kabilang bahagi ng pahina): 45 Nm | Iminumungkahi namin na HUWAG kang gumamit ng anumang grasa habang binubuo ito

TH

คำเตือน!
ส่วนประกอบเชิงฟังก์ชันที่สำคัญ! โปรดปฏิบัติตามขั้นตอนการประกอบชิ้นส่วนดังนี้:

ขันทอร์คในส่วน A + B (ดูแผ่นพับ): 25-30 นิวตันเมตร
ขันทอร์คของสกรู C (ดูแผ่นพับ): 45 นิวตันเมตร
เราขอแนะนำว่า ห้ามหยอดน้ำมันระหว่างทำการประกอบชิ้นส่วน

VN

CẢNH BÁO!
CÁC BỘ PHẬN CHỨC NĂNG QUAN TRỌNG! XIN HÃY TUÂN THEO CÁC HƯỚNG DẪN LẮP ĐẶT DƯỚI ĐÂY:

Vặn ch t các ốc A và B (xem trang sau): 25-30 Nm
Vặn các đinh vít C (xem trang sau): 45 Nm
Chúng tôi khuyên nhữ bạn KHÔNG nên sử dụng dầu mỡ khi lắp đậ

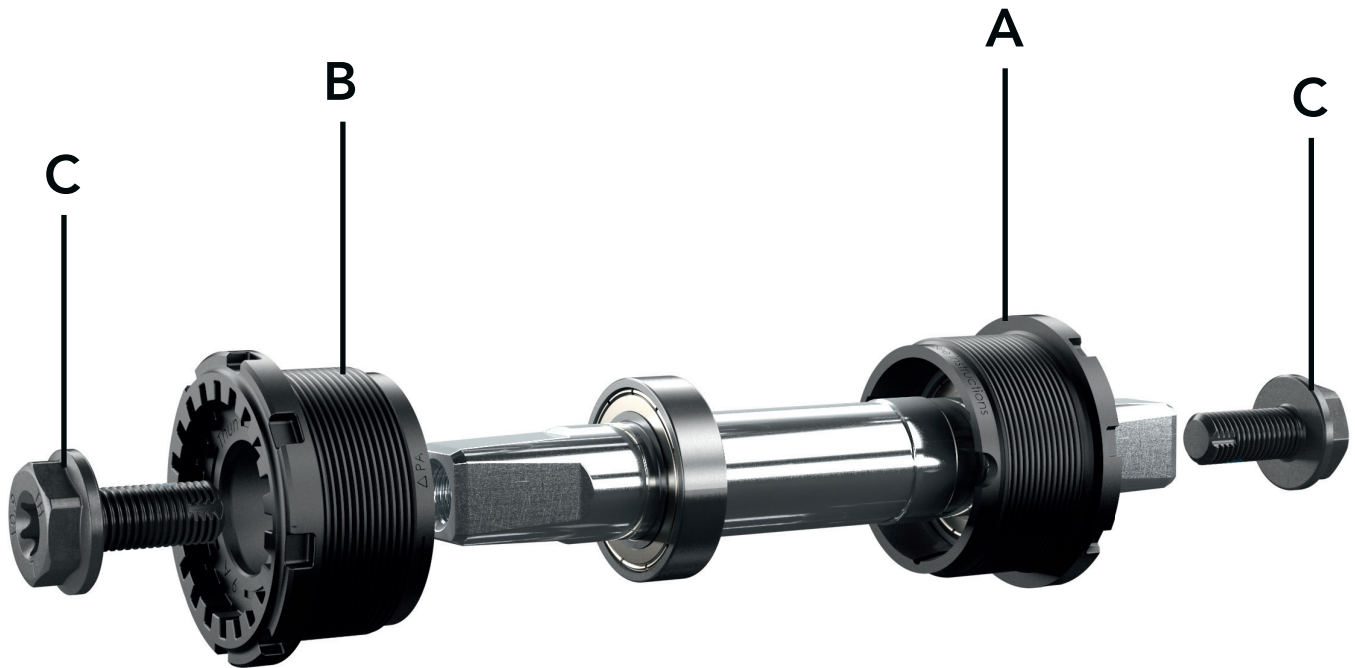

SCHEMATIC --- --- ILLUSTRATION

These illustrations are schematic only and might not in all cases resemble the exact same product that you are assembling. Nevertheless, all structural components are being assembled as illustrated here and explained on the back side.

thun[®]